

## RBM20-25N3 Serie

# 4-WEGE-SCHUBMASTSTAPLER

2,0 - 2,5 Tonnen

**STARK, STABIL, SCHNELL...  
AUCH AUF ENGSTEM RAUM**

Die 4-Wege-Schubmaststapler der Serie RBM20-25N3 sind genau richtig, wenn Sie einen guten, flexiblen und äußerst ergonomischen Schubmaststapler suchen, der lange oder sperrige Güter mühelos handhaben kann.

### PRODUKTDATENBLATT

RBM20N3  
RBM25N3



**WENN  
ZUVERLÄSSIGKEIT  
ZÄHLT...**

## RBM20-25N3 Series

### 4-WEGE-SCHUBMASTSTAPLER

2,0 - 2,5 Tonnen

Die RBM20- 25N3 Schubmaststapler können sowohl langes Gut als auch Standardpaletten transportieren und das bis in Höhen von 9,7 m. Da 4-Wege-Stapler lange Lasten seitlich tragen können, kann die Gangbreite auf ein Minimum reduziert werden, um die Lagerfläche zu vergrößern.

Die lange Batterielaufzeit und eine Vielzahl bedienerfreundlicher Funktionen machen lange Arbeitseinsätze für Stapler und Fahrer zum Kinderspiel. Die außergewöhnliche Rundumsicht sowie die Stabilitätshilfen ermöglichen dem Fahrer ein sicheres Arbeiten. Kombiniert mit einer Höchstgeschwindigkeit von 13 km/h ergibt dies einen unglaublich effizienten und produktiven Stapler.

#### ANTRIEB

- **Intelligent Cornering System**  
Der Stapler erkennt den Winkel einer Kurve und reduziert die Geschwindigkeit frühzeitig für maximale Stabilität und eine präzise, positive Kurvenfahrt.
- **Active Spin Reduction (ASR)**  
Verhindert das Durchdrehen des Antriebsrads. Dies gibt mehr Grip und reduziert gleichzeitig den Verschleiß des Rades.
- **Strapazierbares Antriebsrad**  
Das verschleißarme Antriebsrad braucht weniger Wartung und senkt so die Kosten.

#### ELEKTRONIK UND KONTROLLSYSTEME

- **Schnelle Inspektion der Batterie**  
Die Batterie ist auf Stahlrollen gelagert, um die Inspektion zu erleichtern.
- **Moderner Bordcomputer**  
Speichert Leistungs- und Hydraulikpräferenzen für bis zu 350 verschiedene Benutzer.
- **Eingebauter Lithium-Ionen-Akku (Option)**  
Schnelles Aufladen macht Austausch-Batterien überflüssig und ermöglicht einen 24/7-Betrieb.
- **Stability Support System (S3)**  
Hydraulische Funktionen wie Masthub und Mastneigung werden durch eine Dämpfungsfunktion automatisch optimiert, um das Absetzen und Auslagern von Paletten sicherer und schneller zu machen.
- **S3 - 2**  
Passt die maximale Fahrgeschwindigkeit an das tatsächliche Lastgewicht an, um ein Höchstmaß an Sicherheit und Leistung zu gewährleisten.

#### GABELN UND MAST

- **MaxVision Hubgerüst und Fahrerschutzdach**  
Maximieren das Sichtfeld des Fahrers für mehr Produktivität und Sicherheit.
- **Niveauregulierungssystem (Option)**  
Dieses patentierte System erkennt die Absicht des Fahrers und stoppt automatisch, wenn sich die Gabeln genau auf der richtigen Höhe befinden.
- **Mast Tilt Control (MTC)**  
Die automatische Dämpfungsfunktion absorbiert unerwünschte Mastbewegungen, reduziert die Geschwindigkeiten von Neigung und Seitenverschiebung und sorgt für eine 80 Prozent schnellere Maststabilisierung.

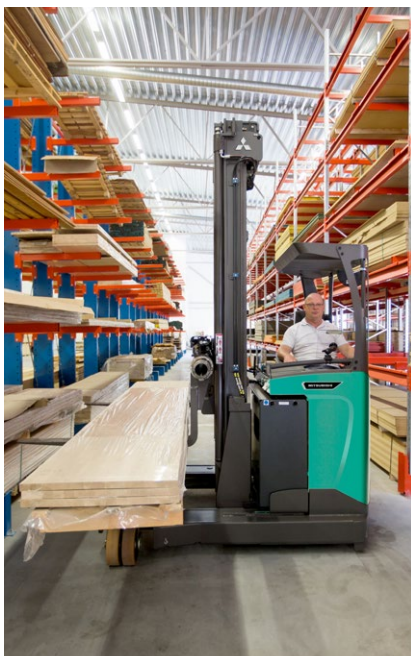

Weitere Informationen zu  
RBM20-25N3 Serie Sie  
bitte unsere website



mft2.eu/rbm3-de

# RBM20-25N3 Series

## 4-WEGE-SCHUBMASTSTAPLER

2,0 - 2,5 Tonnen



### RAHMEN UND CHASSIS

- **Modularer Aufbau**  
Begrenzt die Anzahl der Bauteile insgesamt und verkürzt gleichzeitig die Ersatzteilliste, so dass Servicearbeiten wesentlich schneller und oft beim ersten Besuch erledigt sind.
- **RapidAccess-Funktionen**  
Ermöglicht schnellen Zugang für Kontrollen und Wartung.

### HYDRAULIK

- **Sanfte Bewegung**  
Ein fein abgestimmter Algorithmus passt Reichweite, Neigung und Seitenschubgeschwindigkeit an und verbessert so deutlich die Produktivität und Umschlaggeschwindigkeit.

### FAHRERKABINE UND BEDIENELEMENTE

- **Elektrisch verstellbare Bodenhöhe**  
Kann von jedem Fahrer individuell eingestellt werden und bietet eine bessere ergonomischere Sitzposition.
- **Lastgewichtsanzeige**  
Zeigt das Lastgewicht ab 100 kg Last mit einer Genauigkeit von +/- 100 kg an.
- **Neigbarer Sitz mit ergonomischer Rückenlehne**  
Der Fahrer fühlt sich auch während langer Schichten sicher, sitzt bequem und bleibt aufmerksam.
- **Beheizte Kabine (Option)**  
Sorgt für einen komfortablen Arbeitsplatz in kalter Umgebung.
- **Geräumige und komfortable Kabine, klare Sicht und schnelle, präzise Gabelpositionierung**  
Dies alles trägt zur Steigerung der Produktivität und zur Verringerung der Ermüdung des Fahrers bei - selbst in den längsten Arbeitsschichten.
- **Leicht zugängliche Kabine**  
Inklusiver ergonomischer Handgriffe, einer niedrigen, rutschfesten Stufe und einem breitem Einstieg für einen sicheren und mühelosen Ein- und Ausstieg.
- **Multifunktionaler Ergologic Joystick**  
Mit diesem hochergonomischen Joystick können verschiedene Funktionen, darunter Heben, Senken, Mastvorschub und Mastneigung als auch der Seitenschieber intuitiv gesteuert werden.
- **Pedale wie im PKW**  
Die Pedale befinden sich in gewohnter Position für eine mühelose Bedienung.
- **PIN-Code-Zugang**  
Verhindert die unbefugte Nutzung des Staplers und sorgt dafür, dass Sie immer wissen, wer gerade mit der Maschine arbeitet.
- **Optionale hydraulische Fingertipp-Steuerung**  
Integriert und voll einstellbar ermöglicht sie mühelose Präzision.

### LENKSYSTEM

- **Mini-Lenkrad mit frei beweglicher Armlehne**  
Das einzigartige ergonomische Mini-Lenkrad erleichtert das Manövrieren und steigert die Produktivität, da es die Belastung auf Arm, Nacken und Schultern verringert.
- **Synchronisierter Lenkmodus**  
Ermöglicht schnelle Änderungen der Fahrtrichtung.
- **360-Grad-Lenkung**  
Der Fahrer kann den Stapler wenden ohne zu bremsen, das spart jedes Mal wertvolle Sekunden.
- **Midi-Lenkrad (Option)**  
Einstellbare Positionierung mit Neigungsfunktion.

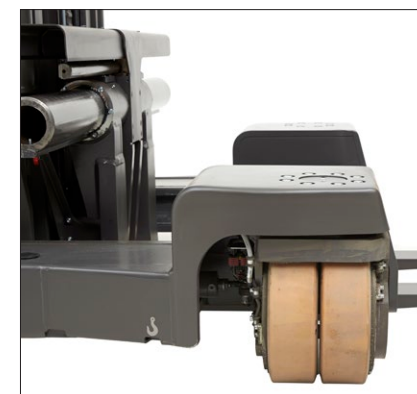

Weitere Informationen zu  
RBM20-25N3 Serie Sie  
bitte unsere website



mft2.eu/rbmn3-de





## OPTIONALE LI-ION-BATTERIESYSTEME MACHEN IHREN GABELSTAPLER NOCH STÄRKER

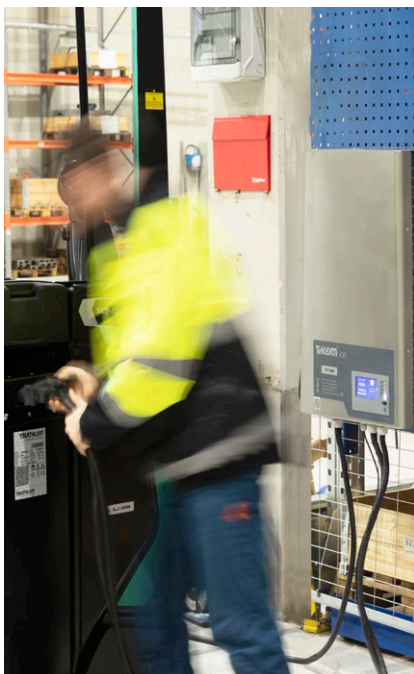

**Blei-Säure-Batterien sind seit langem – in der Praxis erprobt und bewährt – die erste Wahl für Elektro stapler. Aufgrund der langen Ladezeiten, der anspruchsvollen Wartungsanforderungen, der Notwendigkeit zusätzlicher Wechselbatterien und des hohen Risikos einer Fehlbedienung stellt der tägliche Betrieb oft eine Herausforderung dar.**

Zum Glück gibt es jetzt ein neues Batteriesystem: Li-Ion von Mitsubishi Forklift Trucks.

Unser leistungsstarkes Li-Ion-Batteriesystem wird allen Anforderungen Ihres Unternehmens gerecht – auch im Mehrschichtbetrieb (24/7) – ohne dass Sie Wechselbatterien vorhalten müssen. Es ist bis zu 30 % effizienter als vergleichbare Blei-Säure-Batterien. Zusätzlich arbeitet es dank seines extrem wartungsarmen Designs, das Zellschäden verhindert, praktisch fehlerfrei.

- **Ohne Gasemissionen**  
Keine Belüftung erforderlich.



Die Lithium-Ionen-Batterie-Option ist in ausgewählten Regionen verfügbar.  
Ständige Weiterentwicklungen können zu Änderungen dieser Angaben führen.

- **Außergewöhnlich hohe Batterieleistung und Schnellladung**  
Modernste Technik bietet eine bis zu 30 % höhere Energieeffizienz als Blei-Säure-Batterien.
- **Wartungsfreie Konstruktion**  
Tägliche Kontrollen und das Nachfüllen von Wasser sind nicht erforderlich. Dadurch verringert sich das Risiko, dass der Bediener die Zellen beschädigt und dadurch ihre Lebensdauer verkürzt. Eine volle Ladung je Woche genügt, um den Zellausgleich zu aktivieren.
- **Wechselbatterien und ein extra Raum zum Laden der Batterien sind nicht mehr nötig**  
So sparen Sie im Mehrschichtbetrieb sowohl Platz als auch Kosten und erhöhen die Rentabilität.
- **Schnell-Ladefähigkeit**  
Sie müssen Ihre Batterie nur 15 Minuten aufladen, um Ihren Stapler noch ein paar weitere Stunden im Einsatz zu halten. 1 bis 2 Stunden sind ausreichend, um eine entladene Batterie wieder voll aufzuladen.

- **Höhere Dauerspannung**  
Dies führt zu gleichmäßigeren Hub- und Fahrleistungen, was sich besonders gegen Schichtende positiv bemerkbar macht.
- **Umfangreiche Sicherheitsfunktionen**  
Dazu gehören ein Schaltkreisschutz, ein Tiefentladungs- und Überladungsschutz sowie eine Temperatur- und Spannungsüberwachung der einzelnen Zellen.
- **Leistungsüberwachung während des Einsatzes**  
Das systemintegrierte Überwachungssystem verfügt über ein leicht ablesbares Display.
- **Große Auswahl an Batterie- und Ladegerätekapazitäten**  
Die Stromversorgung kann exakt auf die Anforderungen von speziellen Anwendungen abgestimmt werden.



**Emissionsfreie Li-Ionen-Batterien sind ideal für sensible Umgebungen mit hohen Hygienestandards, beispielsweise in der Lebensmittel- und Verpackungsindustrie.**

### Vollständig integrierte Li-Ion-Batterie

Verfügt über eine hochentwickelte CANbus-Kommunikation und eine automatische EIN-AUS-Synchronisation zwischen Batterie und Fahrzeug. Batteriezustand, Benachrichtigungen und Warnhinweise sind über das Display des Staplers ablesbar und informieren den Fahrer klar und einfach über alles Wichtige.

**Weitere Informationen zu Li-Ion finden Sie auf unserer Website**



[mft2.eu/ion-de](http://mft2.eu/ion-de)

# VDI – LEISTUNGEN & ABMESSUNGEN

KENNZEICHEN				Mitsubishi Forklift Trucks	Mitsubishi Forklift Trucks
1.1	Hersteller			RBM20N3	RBM25N3
1.2	Typenbezeichnung des Herstellers			Batterie	Batterie
1.3	Antrieb			Sitzend	Sitzend
1.4	Bedienung			2000	2500
1.5	Tragfähigkeit	Q	kg	600	600
1.6	Lastschwerpunktabstand	c	mm	see table	see table
1.8	Lastabstand von Mitte Vorderachse	x	mm	1505	1665
1.9	Radabstand	y	mm		
GEWICHT					
2.1b	Eigengewicht ohne Last & mit maximalem Batteriegewicht		kg	4360	4960
2.3	Achslast ohne Last & mit maximalem Batteriegewicht, Fahr-/Lastseite		kg	2550 / 1810	2880 / 2080
2.4	Achslast, Hubgerüst vorwärts geneigt, mit Nennlast, Fahr-/Lastseite		kg	800 / 5560	660 / 6800
2.5	Achslast, Hubgerüst eingefahren, mit Nennlast, Fahr-/Lastseite		kg	2360 / 4000	2830 / 4630
RÄDER, FAHRWERK					
3.1	Reifen:PT=Power Thane, Vul=Vulkollan, P=Polyurethane, N=Nylon, G=Gummi Hinter/Vorderachse			Vul	Vul
3.2	Radabmessung, Fahrseite		mm	355 x 155	355 x 155
3.3	Radabmessung, Lastseite		mm	260 x 85	260 x 85
3.5	Anzahl der Räder, Last-/Fahrseite (x=angetrieben)			2 + 2 / 1x	2 + 2 / 1x
3.7	Spurweite (Radmittelpunkt), Lastseite	b11	mm	1444	1444
ABMESSUNGEN					
4.1	Gabelneigung vorwärts/rückwärts	α, β	°	1.5/3.5 <sup>9)</sup> 1/3 <sup>9)</sup> 1/1 <sup>9)</sup>	1.5/3.5 <sup>9)</sup> 1/3 <sup>9)</sup> 1/1 <sup>9)</sup>
4.2a	Höhe mit eingefahrenem Hubgerüst	h1	mm	see table	see table
4.3	Freihub	h2	mm	see table	see table
4.4	Hubhöhe	h3	mm	see table	see table
4.5	Höhe, Hubgerüst ausgefahren	h4	mm	see table	see table
4.7	Höhe Fahrerschutzdach	h6	mm	2215	2215
4.8	Sitzhöhe/Standhöhe	h7	mm	1087 <sup>1)</sup>	1087 <sup>1)</sup>
4.10	Höhe der Radarme	h8	mm	430	430
4.15	Gabelhöhe, vollständig abgesenkt	h13	mm	65	65
4.19	Gesamtlänge	l1	mm	2473	2555
4.20	Länge einschließlich Gabelrücken	l2	mm	1323	1405
4.21	Gesamtbreite	b1/b2	mm	1744 / 1498	1744 / 1498
4.22	Gabelzinkenmaße (Dicke/Breite/Länge)	s/e/l	mm	45 / 125 / 1150	45 / 125 / 1150
4.24	Gabelträgerbreite	b3	mm	1500 / 2170	1500 / 2170
4.25	Gabelaußenabstand (min./max.)	b5	mm	556-1546 / 2216	556-1546 / 2216
4.26	Breite zwischen Radarme	b4	mm	903	903
4.28	Vorschub	l4	mm	704	782
4.32	Bodenfreiheit Mitte Radstand (Gabeln gesenkt)	m2	mm	80	80
4.33a	Arbeitsgangbreite (AST) mit Palette 1000 x 1200 mm quer	Ast	mm	2787	2896
4.34a	Arbeitsgangbreite (AST) mit Palette 800 x 1200 mm längs	Ast	mm	2823	2915
4.35	Wenderadius	Wa	mm	1772	1932
4.37	Gabelstaplerlänge, einschließlich Radarme	l7	mm	1942	2102
LEISTUNGEN					
5.1	Fahrgeschwindigkeit (mit/ohne Last)		km/h	13 / 13	13 / 13
5.2	Hubgeschwindigkeit (mit/ohne Last)		m/s	0.33 / 0.55	0.32 / 0.53
5.3	Senkgeschwindigkeit (mit/ohne Last)		m/s	0.54 / 0.47	0.53 / 0.53
5.5	Zugkraft (mit/ohne Last)		N	0.2 / 0.2	0.2 / 0.2
5.8	Maximale Steigfähigkeit (mit/ohne Last)		%	10 / 15	9 / 14
5.9	Beschleunigung mit/ohne Last auf 10 m		s	5.7 / 5.0	6.2 / 5.2
5.10	Betriebsbremse (mechanisch / hydraulisch / elektrisch / pneumatisch)			Electric	Electric
E-MOTOR					
6.1	Fahrmotor, Leistung (60 min.)		kW	7.2	7.2
6.2	Hubmotor, Leistung (15%)		kW	15	15
6.4	Batteriespannung, Nennkapazität nach 5 Std. Entladung		V/Ah	48 - 465 / 620 / 775 / 930	48 - 620 / 775 / 930
6.5	Batteriegewicht		kg	712 / 892 / 1063 / 1567	892 / 1063 / 1567
6.6b	Energieverbrauch nach VDI 60		kW / h	6	6
SONSTIGES					
8.1	Art der Fahrsteuerung			stufenlos	stufenlos
10.1	Maximaler Arbeitsdruck für Anbaugeräte		bar	150	150
10.2	Ölmenge für Anbaugeräte		l / min	25	25
10.7	Geräuschpegel am Fahrerohr gemäß EN 12 053:2001 und EN ISO 4871 Arbeit LpAZ		dB(A)	59.7	59.7

## RBM20-25N3 Series 4-WEGE-SCHUBMASTSTAPLER

2,0 - 2,5 Tonnen



1) Gemessen mit Standardsitz zum SIP Punkt  
9) Mastneigung

# HUBGERÜSTLEISTUNG UND TRAGFÄHIGKEITEN

## RBM20-25N3 Serie

RBM20N3				
HUBGE- RÜST	h3 + h13 mm	h1 mm	h2 + h13 mm	h4 mm
DTFV TRIPLEX	4350	2165	1487	5063
	4950	2365	1687	5663
	5250	2465	1787	5963
	5850	2665	1987	6563
	6300	2815	2137	7013
	6800	2982	2304	7513
	7500	3215	2537	8213
	8000	3382	2704	8713
8500	3548	2870	9213	
RBM25N3				
DTFV TRIPLEX	4500	2365	1687	5213
	4800	3465	1787	5513
	5400	2665	1987	6113
	5850	2815	2137	6563
	6350	2982	2304	7063
	7050	3215	2537	7763
	7550	3382	2704	8263
	8050	3548	2870	8763
	8500	3698	3020	9213
	9000	3865	3187	9713
	9350	3982	3304	10063
9700	4098	3420	10413	

h3+h13 = Hubhöhe  
h1 = Höhe Hubgerüst eingefahren  
h2+h13 = Freihub  
h4 = Erhöhte Masthöhe

$A_{st} = W_a + \sqrt{(l_6 - x)^2 + (b_{12} / 2)^2} + a$   
 $A_{st}$  = Arbeitsgangbreite mit Last  
 $W_a$  = Wenderadius  
 $l_6$  = Palettenlänge (1200 mm)  
 $x$  = Lastabstand von Mitte Vorderachse  
 $b_{12}$  = Palettenbreite (800 or 1000 mm)  
 $a$  = Sicherheitsabstand = 2 x 100 mm

MODELL	BATTERIE KAPAZITÄT	BATTERIE GEWICHT	1.8 x
	Ah	kg	mm
RBM20N3	465	708	449
	620	892	377
	775	1063	305
	930	1240	233
	620	892	527
RBM25N3	775	1063	445
	930	1240	383

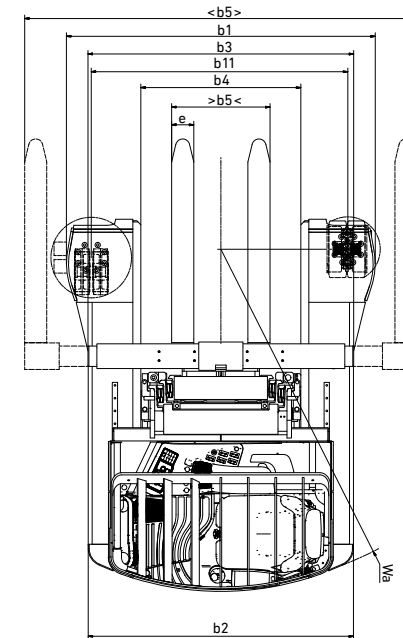
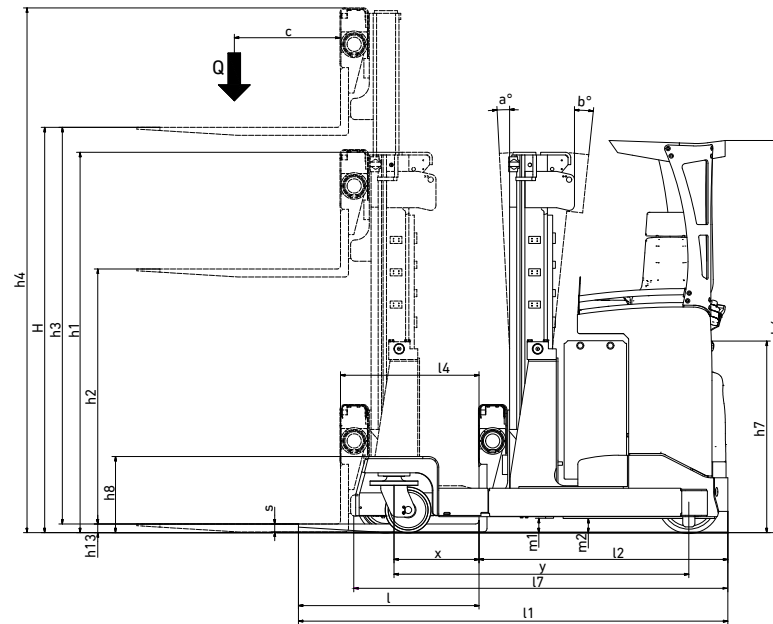

# STANDARD AUSRÜSTUNG & OPTIONEN

- = Standard
- = Optionen

	RBM20N3	RBM25N3
<b>ALLGEMEINES</b>		
Automatische elektrische Feststellbremse	●	●
Anzeige des Lenkradwinkels	●	●
Batteriestandanzeige mit Abschaltung bei 20% Restladung	●	●
Multifunktionales Farbdisplay	●	●
Elektrisch höhenverstellbarer Boden	●	●
Gefederter Sitz mit gewichtsgesteuerter, neigbarer hoher Rückenlehne	●	●
Kühlgeräusführung, bis +1° Celsius	●	●
Papierablage und Becherhalter	●	●
Batterieauszug	●	●
Batterie auf Rollen	●	●
Andere RAL-Farbe	●	●
<b>STROMVERSORGUNG</b>		
Lithium-Ionen-Akku*	●	●
Blei-Säure-Akku	●	●
Batterie-Abdeckplatte	●	●
<b>MAST, GABELN UND TRÄGER</b>		
Neigbares Hubgerüst	●	●
Integriertes Zinkenverstellgerät 560 - 1550mm	●	●
Manuelles Zinkenverstellgerät 560 - 1550mm	●	●
Manuelles Zinkenverstellgerät 560 - 2220mm	●	●
Zinkenschutzsystem	●	●
Mastkippteuerung, MTC (standardmäßig bei Hubhöhe > 7,2 m, Option < 7,2 m )	●	●
Hubstopp mit/ohne Wiederanlauf	●	●
Hubhöhenanzeige (Standard in S3-2 Erhöhte Leistung)	●	●
Höhen-Vorwahlschalter	●	●
Level-Assistenzsystem, LAS	●	●
Lastgewichtsanzeige (Standard in S3-2 Erhöhte Leistung)	●	●
Kamera für Rückwärtsfahrt	●	●
Horizontale Gabeln	●	●
S3 - Stabilitätsunterstützungssystem mit Soft Motion	●	●

\* Die Option Lithium-Ionen-Akku ist in ausgewählten Regionen verfügbar.  
Lithium-Ionen-Akku-Option nicht in Kombination mit Kühlhausausführung, 0C° bis -30C°.

## RBM20-25N3 Series 4-WEGE- SCHUBMASTSTAPLER

2,0 - 2,5 Tonnen

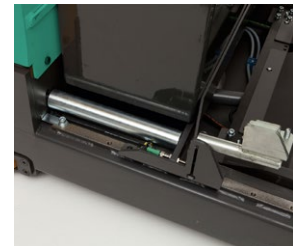

Batterie auf Rollen



Ergologic Joystick



Midi-Lenkrad

# STANDARD AUSRÜSTUNG & OPTIONEN

- = Standard
- = Optionen

	RBM20N3	RBM25N3
<b>FAHR- UND HUBSTEUERUNG</b>		
Elektrische Mini-Servolenkung in frei beweglich gelagerter Armlehne	●	●
360-Grad-Lenkung	●	●
Aktive Spin-Reduzierung	●	●
Intelligentes Kurvenfahrssystem (ICS)	●	●
Richtungssteuerung per Handhebel	●	●
Ergonomischer Joystick	●	●
Fingertipp-Steuerung	●	●
Midi-Lenkrad	●	●
Schlüsselschalter-Eingabe	●	●
Kriechgeschwindigkeit auf voreingestelltem Niveau 500 mm	●	●
Kriechgeschwindigkeit auf anderen Ebenen	●	●
S3-2 Erhöhte Leistung	●	●
<b>ELEKTRONIK</b>		
Blaues / Rotes Punkt-Warnlicht, in Fahrtrichtung	●	●
Automatische Abmeldung	●	●
Arbeitscheinwerfer LED	●	●
Arbeitscheinwerfer LED für Kabine	●	●
Warnlicht auf dem Dach	●	●
Warnlicht für beheizte Kabine	●	●
12 V-Anschluss	●	●
Wandler 48 - 12 V	●	●
Radio mit MP3	●	●
Service-Alarm	●	●
<b>SCHUTZDACH UND KABINE</b>		
Beheizte Kabine**	●	●
Fensteröffnung in der Kabinentür	●	●
2-Wege-Sprechanlage für Kühlhauskabine	●	●
MaxVision-Panoramadach	●	●
Metallgitter im Fahrerschutzdach	●	●
Beheizter Sitz - Stoff	●	●
Beheizter Sitz - PVC	●	●
Kopfstütze für Sitz	●	●
Rückspiegel	●	●
Schreibpult	●	●
Geräteträger, RAM-System Größe C	●	●
Gerätehalter, RAM-System Größe C, 2 Stück	●	●
Gerätehalter, RAM-System Größe D	●	●
<b>RÄDER-AUSWAHL</b>		
Vulkollan®-Zugrad 95 Shore	●	●
Tractothan®-Zugrad 93 Shore	●	●
<b>UMGEBUNG</b>		
Kühlhausausführung, 0C° bis -30C°**	●	●

\*\* Nicht in Kombination mit Lithium-Ionen-Batterie

## RBM20-25N3 Series 4-WEGE- SCHUBMASTSTAPLER

2,0 - 2,5 Tonnen



Blue Point Sicherheitslicht



Panoramadach MaxVision



Gefederter Sitz mit neigbarer Rückenlehne



# WENN ZUVERLÄSSIGKEIT ZÄHLT



Wie jedes Produkt, das den Namen **Mitsubishi Forklift Trucks** trägt, profitieren auch unsere Flurförderzeuge von der großen Erfahrung, den enormen Ressourcen und der Spitzentechnologie eines der größten Unternehmen dieser Welt: **Mitsubishi Heavy Industries Group (MHI)**.

Raumfahrzeuge, Flugzeuge, Kraftwerke und vieles mehr – MHI ist spezialisiert in Bereichen, wo Leistung, Verlässlichkeit und Kompetenz über Erfolg oder Niederlage entscheiden...

Wenn wir Ihnen Qualität, Zuverlässigkeit und Wertbeständigkeit versprechen, können Sie sicher sein, dass wir Ihnen dies auch liefern.

So ist jedes Modell unserer mehrfach ausgezeichneten Gabelstapler und Lagertechnikgeräte mit höchstem Sachverstand konstruiert und ausgestattet – um ohne Unterlass für Sie zu arbeiten. Tag für Tag. Jahr für Jahr. Was auch immer es zu tun gibt. Egal unter welchen Bedingungen.

Und damit dies auch auf Dauer so bleibt, wird unser lokales und handverlesenes Händlernetzwerk, das sich um die Maschinen unserer Kunden kümmert, mit unseren globalen Ressourcen unterstützt.

## YOU'LL NEVER WORK ALONE

Als Ihr autorisierter lokaler Händler sind wir dafür da, dass Ihre Maschinen immer einsatzbereit sind. Wir besitzen große Erfahrung, umfangreiches technisches Wissen und die Verpflichtung, uns intensiv um unsere Kunden zu kümmern.

Wir sind Ihre lokalen Experten, unterstützt durch die gesamte Bandbreite der Mitsubishi Forklift Trucks Organisation.

Egal, wo Ihr Unternehmen sich befindet, wir sind immer in der Nähe – bereit all Ihre Anforderungen zu erfüllen.

Erfahren Sie mehr darüber, wie Mitsubishi und das Team der lokalen Händler Ihnen helfen können. Besuchen Sie unsere Homepage: [www.mitforklift.com](http://www.mitforklift.com)

Leistungsbeschreibungen unterliegen Veränderungen, abhängig von den Produktionsnormen und Toleranzen, der Fahrzeugbeschaffenheit, den Reifentypen, den Böden und Oberflächenzuständen, den Anwendungen und der Arbeitsumgebung. Flurförderzeuge können mit Sonderausstattungen gezeigt werden.

## QUALITÄT | ZUVERLÄSSIGKEIT | VALUE FOR MONEY

[info-de@logisnext.eu](mailto:info-de@logisnext.eu)

WGSM2280 (11/23) © 2023 MLE B.V. (Registrierungsnr. 33274459).  
Alle Rechte vorbehalten.

